



CD | **DVD** Produktion

▶▶▶ | **COOLMUSIC**[®] |



▶ **SPEZIFIKATIONEN**

Labels

▶▶ **FUTURE BEATS OF COOLMUSIC**

▶▶ **COOLVISION** |  **WARNER
VISION
GERMANY**

CD | DVD Produktion



COOLMUSIC® | SPEZIFIKATIONEN

INHALT

Allgemeine Hinweise	3
CD Label	4
CD Booklet	5
CD Inlay	6
CD Inlay innen	7
CD Folder	8
CD Poster	9
CD Coverstecktasche	10
CD Digipak	11
Maxi CD Inlay	12
Maxi CD Folder	13
Single CD	14
Single CD Coverstecktasche	15
Visitenkarten CD	16
DVD Label	17
DVD Booklet DVD Box	18
DVD Booklet Superjewelbox	19
DVD Inlay DVD Box	20
DVD Inlay Superjewelbox	21
DVD Digipak	22
DVD Snapboxpak	23
Auftragsformular	24
AGB	25





■ Allgemeine Hinweise

Für die Durchführung Ihrer Produktion benötigen wir

- 1 ausgefülltes Auftragsformular (Seite 24)
- 2 Premaster
 - bei CD Pressung: CD-R im Disc-at-once Modus
 - bei DVD Pressung: DVD-R oder DLT pro Seite, pro Layer
- 3 Grafikdateien und Ausdrücke nach unseren Spezifikationen
- 4 Bestätigung der GEMA
- 5 Vorkasse

Gerne übernehmen wir auch die Herstellung des Premasters und kümmern uns um die GEMA Abwicklung. Preise hierfür entnehmen Sie bitte unseren Internetseiten unter www.coolmusic.de

Zur Kontrolle empfehlen wir die Beilage farbseparierter Postscript-Auszüge und Komposit-Postscript-Auszüge.

Die Grafikdatei für den Labelaufdruck ist ausgepart und ohne Beschnitt zu erstellen, alle anderen Grafikdateien sind mit 3 mm Beschnitt an jeder zu schneidenden Seite anzulegen. Gedruckt wird nach CMYK/Eurokala. Die erste Druckvorbereitung ist kostenlos, jede weitere wird mit 30,00 Euro berechnet.

Alle Grafikdateien müssen im PDF-Format, CMYK-Modus und in 305 dpi angefertigt sein, eine Ausnahme stellt nur der Vollton-Modus bei der Grafikdatei für den Labelaufdruck dar.

Der Dateiname muss Ihren Titel und das Druckobjekt enthalten und die Dateigröße muss jeweils dem Druckobjekt plus Beschnitt entsprechen. Druckobjekte, die dieselbe Größe haben, sind als folgende Seiten im PDF-Dokument anzulegen, z.B. bei einer Profi CD mit 2s. Booklet 4/1-f., Inlay 4/0-f. und Label 2-f.:

Dateiname	Seiten	Dateigröße in mm
“Ihr CD Titel” Booklet	2	Breite 242 plus 3 mm Beschnitt = 248, Höhe 120 plus 3 mm Beschnitt = 126
“Ihr CD Titel” Inlay	1	Breite 151 plus 3 mm Beschnitt = 157, Höhe 118 plus 3 mm Beschnitt = 124
“Ihr CD Titel” Label	2	Breite 117 ohne Beschnitt, Dateigröße 127 Höhe 117 ohne Beschnitt, Dateigröße 127

Spezifikationen, die nicht in diesem Dokument enthalten sind, fordern Sie bitte bei uns an.

S | HOTLINE

0202/246 13 63

Bei evtl. Fragen können Sie uns gerne anrufen.
Wir wünschen Ihnen mit Ihrer Produktion viel Erfolg,

Ihr COOLMUSIC Team!



SPEZIFIKATION ■ CD Label

Der Labelaufdruck kann ohne Aufpreis aus 2 verschiedenen Farben bestehen.

Farbangabe in PANTONE SOLID COATED (C) oder CMYK

Angabe der Druckreihenfolge

Kein Beschnitt

Anlage der Druckfläche nur innerhalb des CD-Kreises von 17-117 mm

Druckelemente: randscharf, ohne Überstrahlung

0-17 mm CD-Loch (kein Passzeichen innerhalb des CD Lochs)

17-117 mm Druckfläche

25-26 mm unbedruckbarer Stapelring (muss nicht ausgespart werden)

35-36 mm bedruckbarer Stapelring (Druckbereich für Schrift nicht empfohlen)

17-46 mm Plastik und metallisierter Untergrund

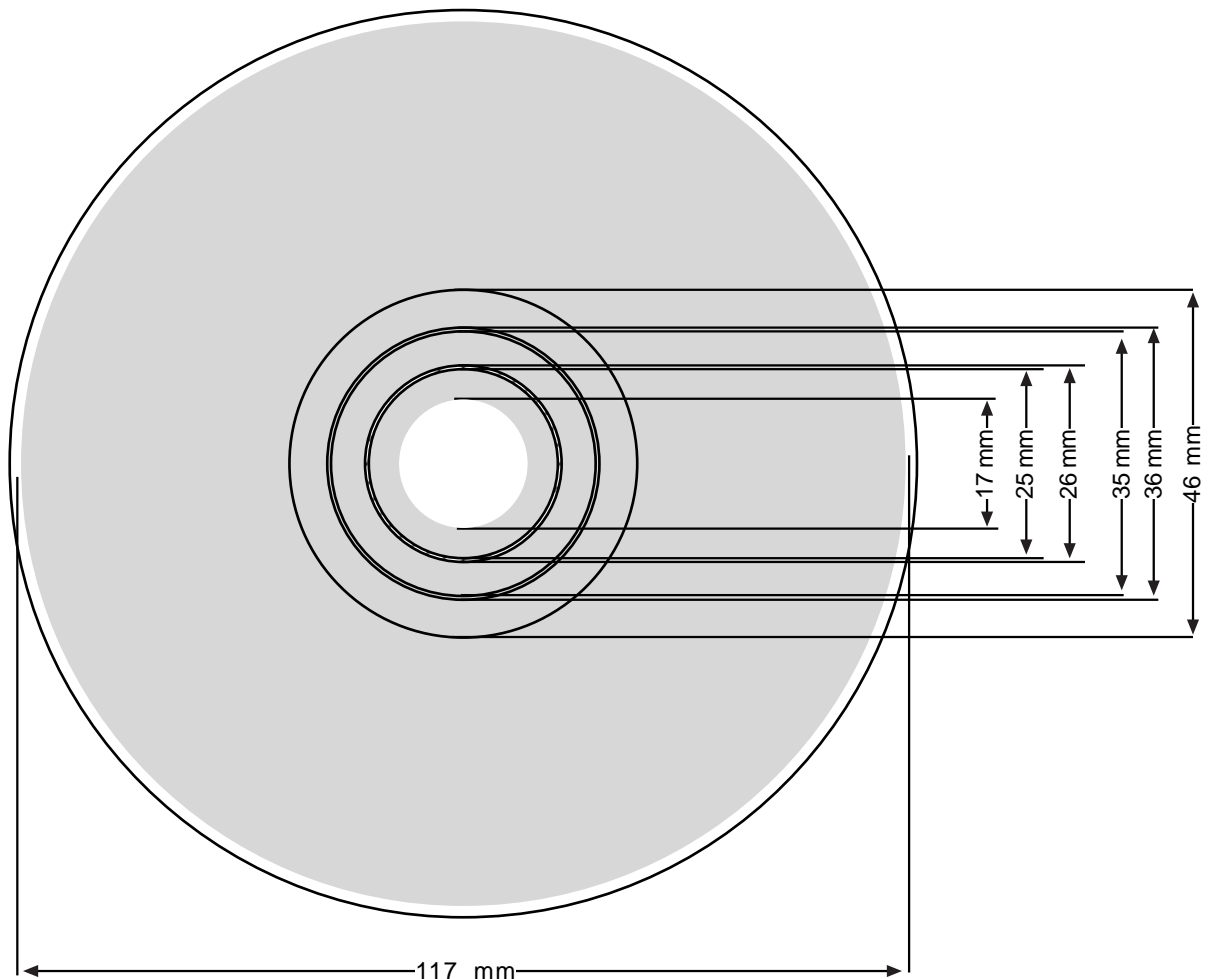



SPEZIFIKATION ■ CD Booklet

Angelegt als ausgeschossene Booklet-Doppelseitent,

Seite an Seite im Bund auf Stoß montiert und ohne Beschnitt im Bundbereich

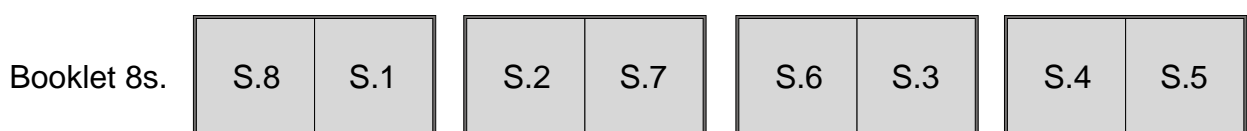
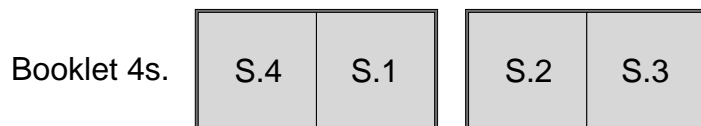
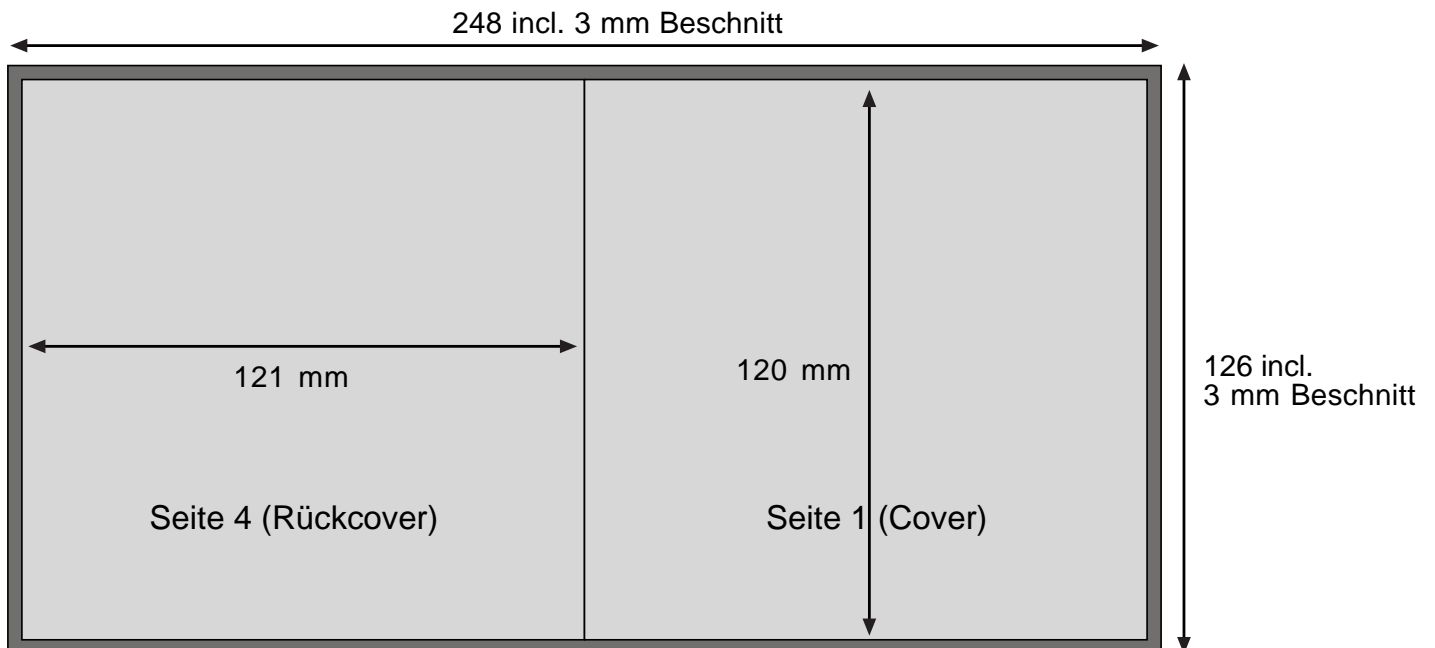



SPEZIFIKATION ■ CD Inlay

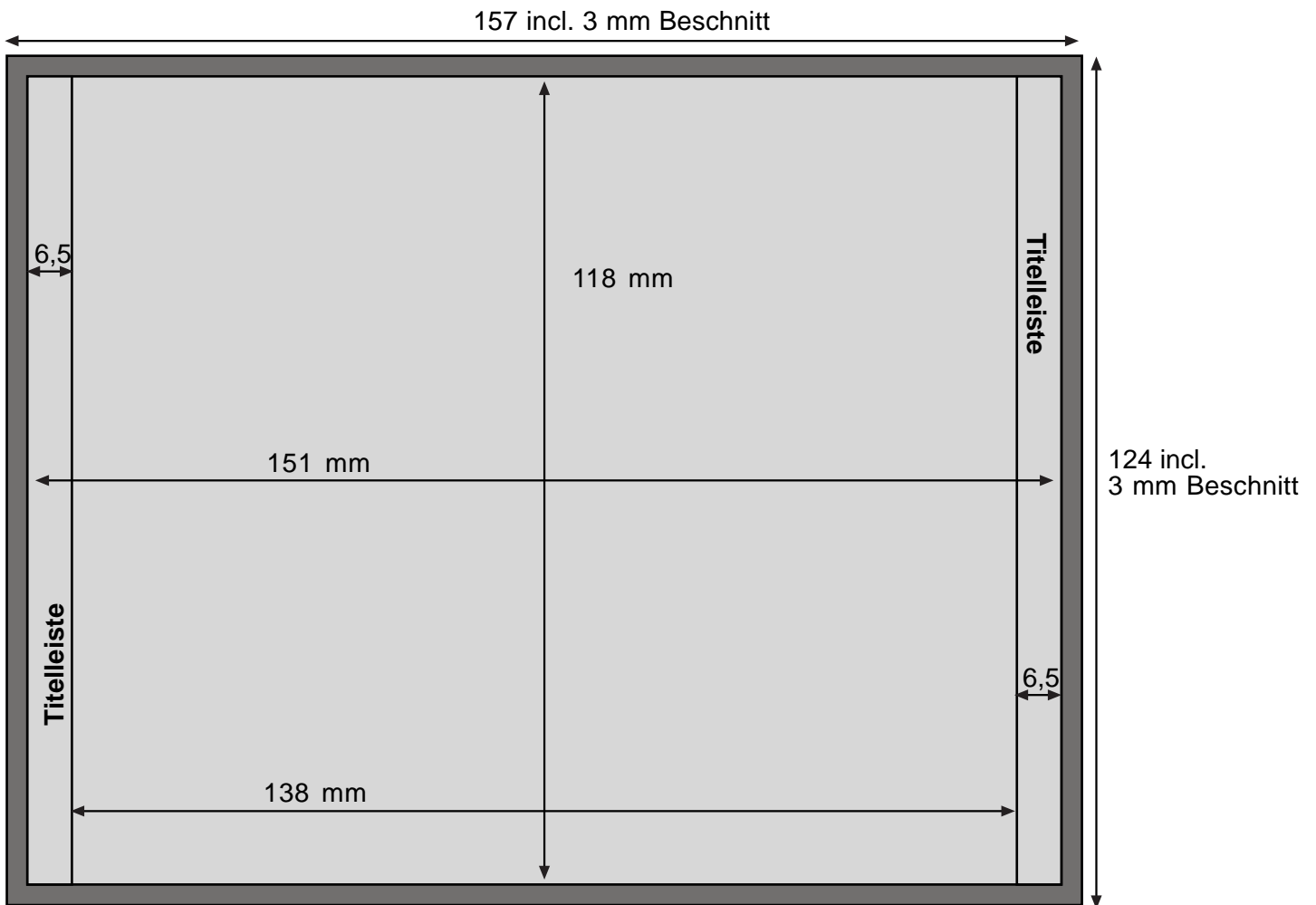



SPEZIFIKATION ■ CD Inlay innen

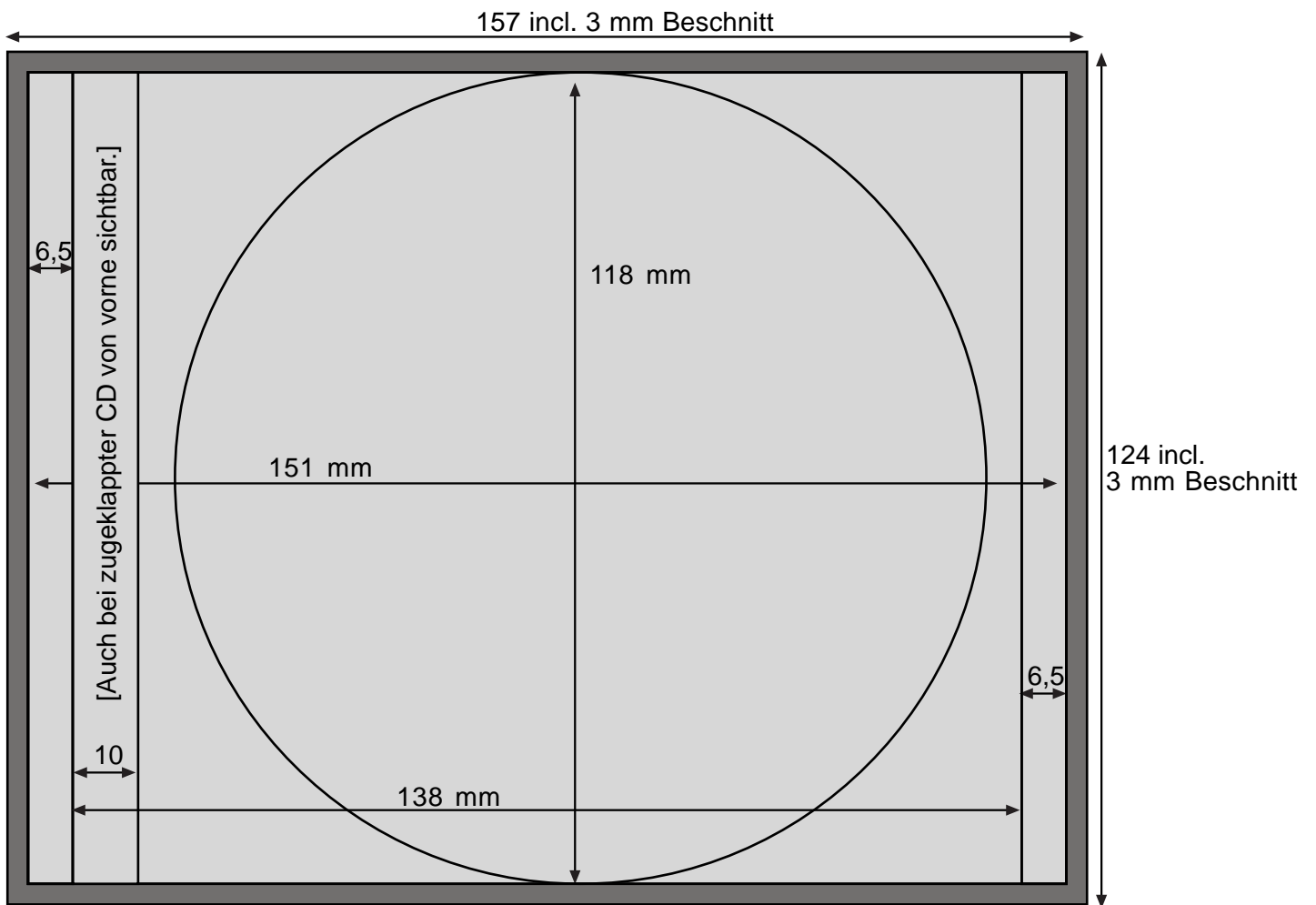



SPEZIFIKATION ■ CD Folder

Spezifikationen für mehrseitige Folder können Sie jederzeit bei uns anfordern!

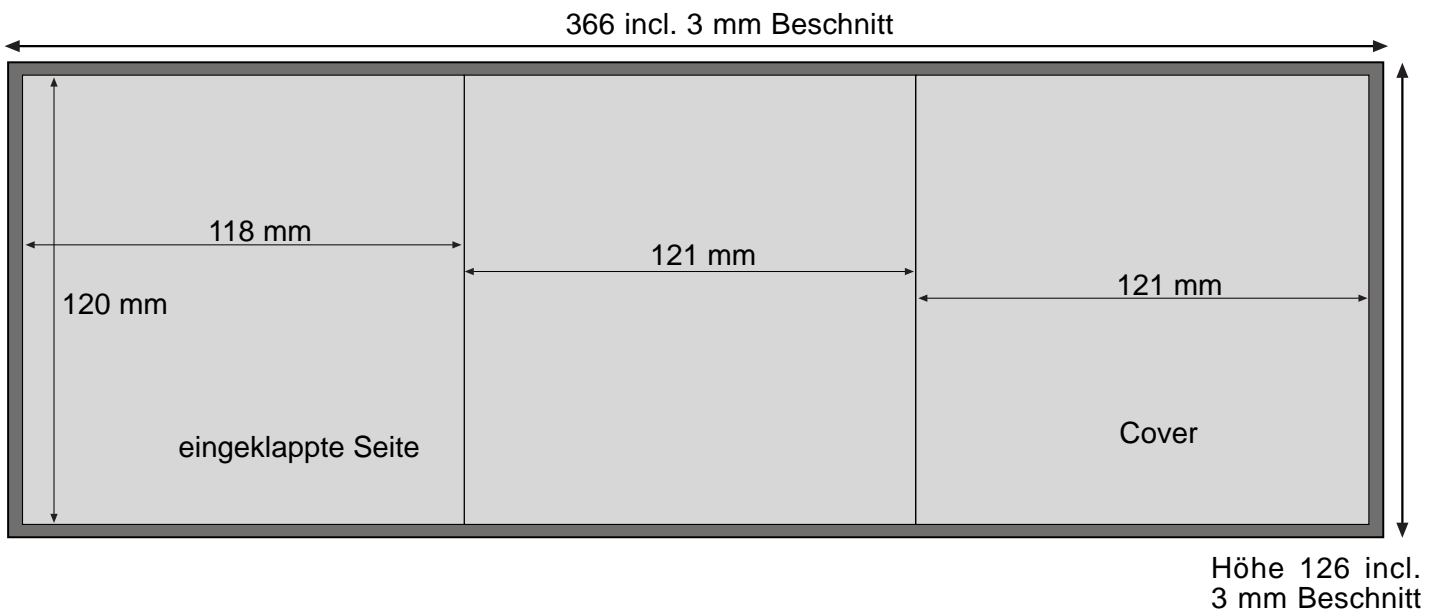

SPEZIFIKATION ■ CD Poster

Spezifikationen für mehrseitige Poster können Sie jederzeit bei uns anfordern!

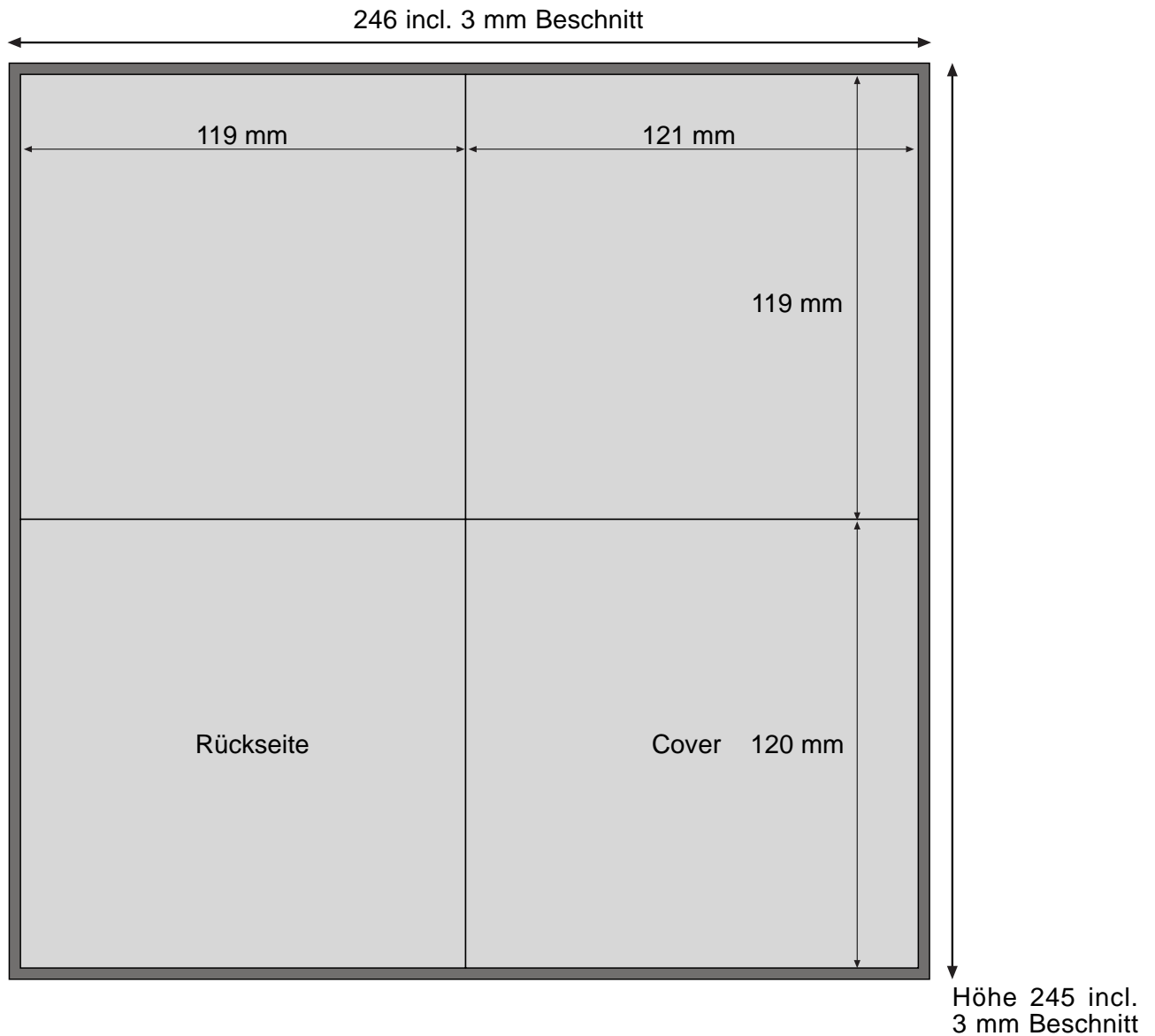



SPEZIFIKATION ■ CD Coverstecktasche

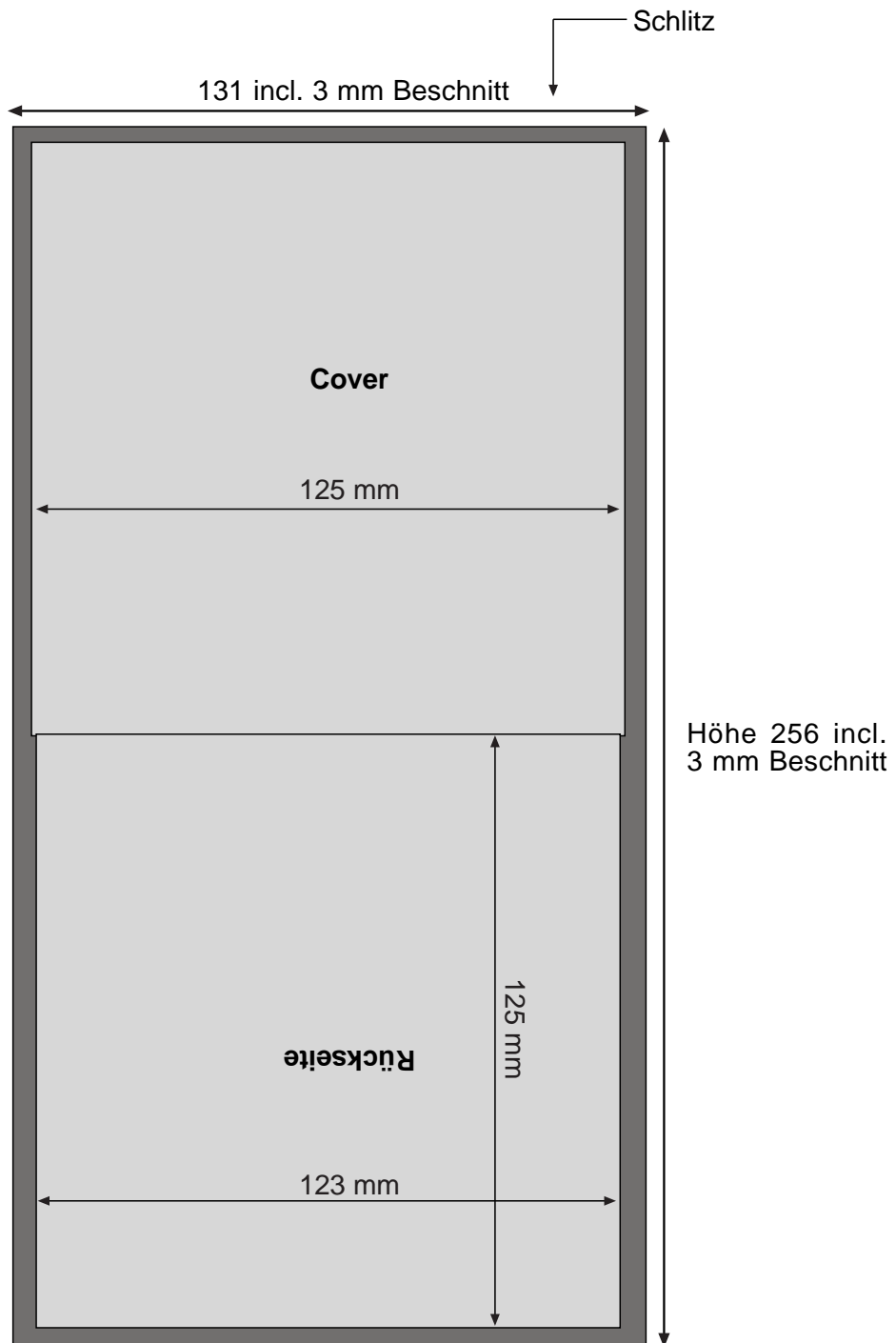



SPEZIFIKATION ■ CD Digipak™

Spezifikationen für mehrseitige Digipaks können Sie jederzeit bei uns anfordern!

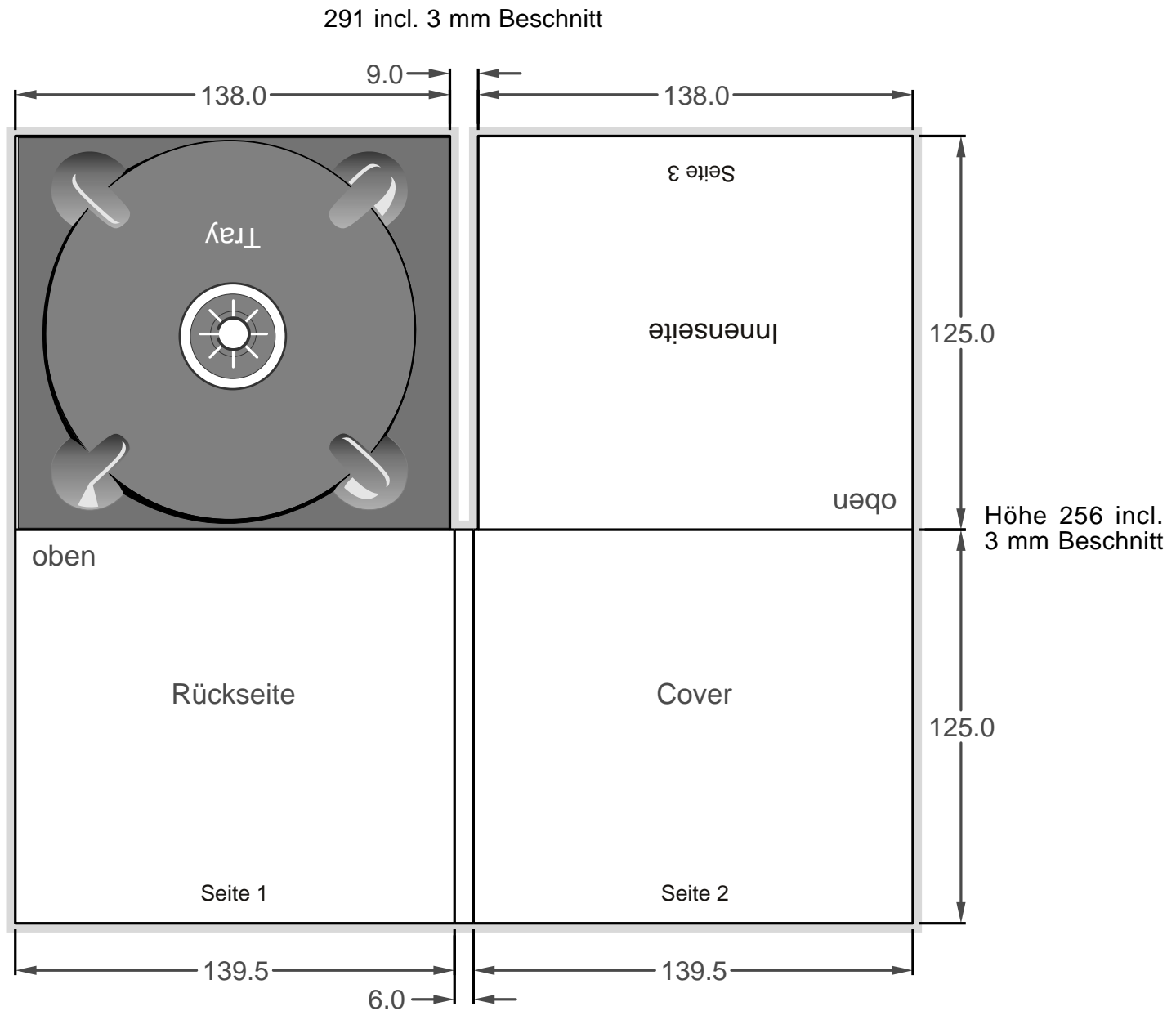



SPEZIFIKATION ■ Maxi CD Inlay

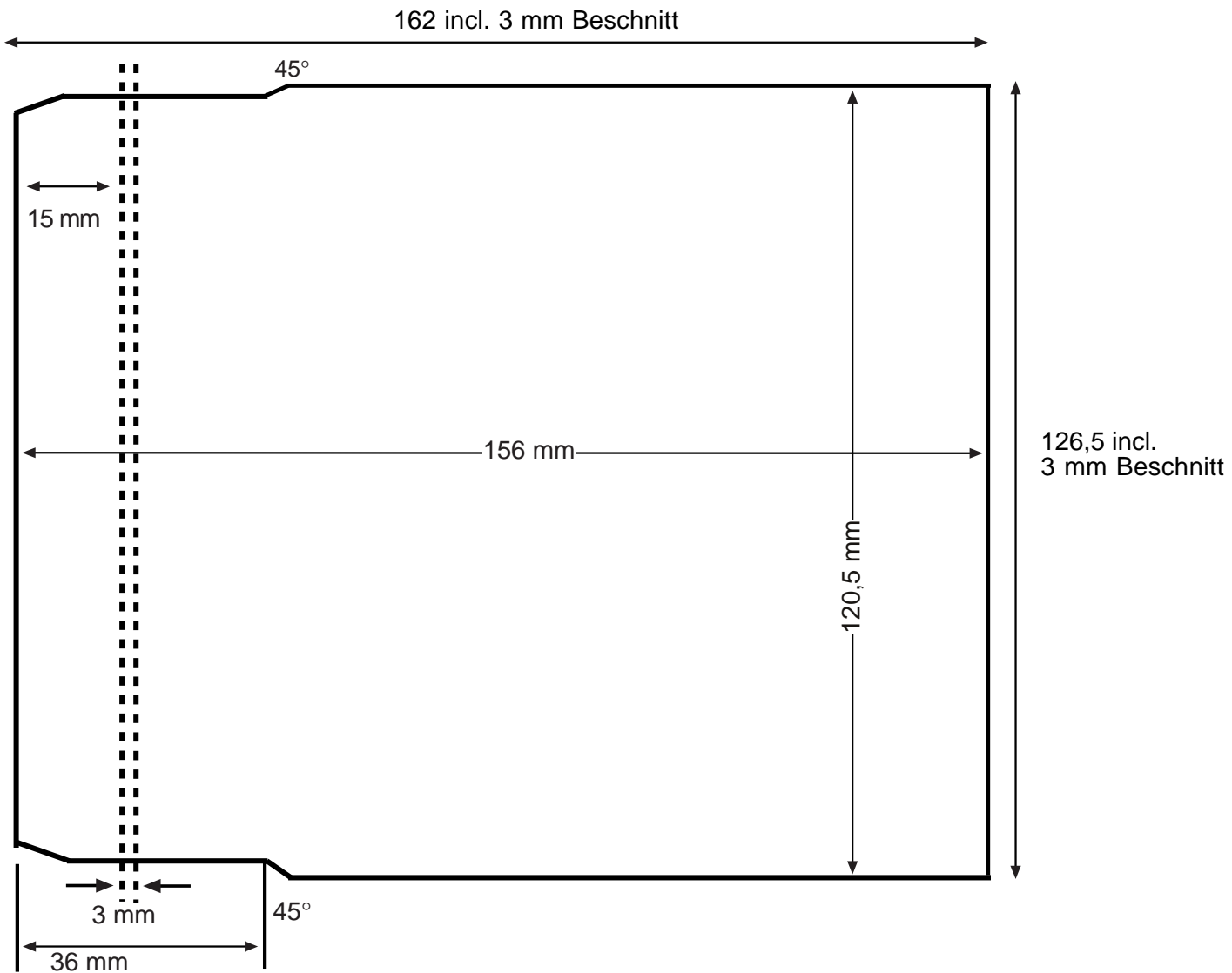



SPEZIFIKATION ■ Maxi CD Folder

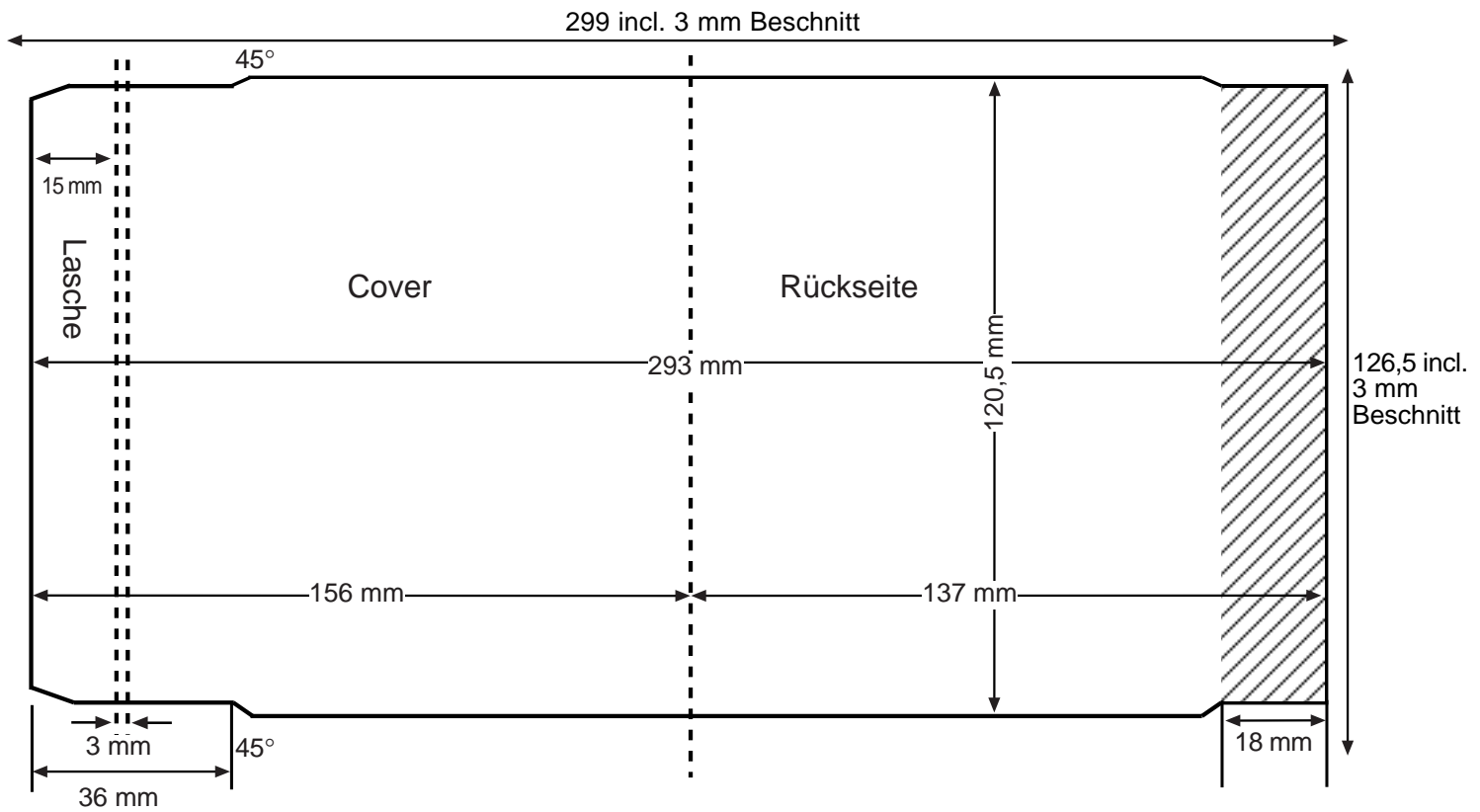



SPEZIFIKATION ■ Single CD Label

Der Labelaufdruck kann ohne Aufpreis aus 2 verschiedenen Farben bestehen.

Farbangabe in PANTONE COATED (CVC) oder CMYK

Angabe der Druckreihenfolge

Kein Beschnitt!

Anlage der Druckfläche nur innerhalb des CD Kreises von 16-78 mm

Druckelemente: randscharf, ohne Überstrahlung

0-16 mm CD Loch (zusätzliches Passzeichen innerhalb des CD Lochs)

16-78 mm Druckfläche

17-33,5 Plastikuntergrund

25-26 unbedruckbarer Stapelring

33,5-45 metallisierter Untergrund

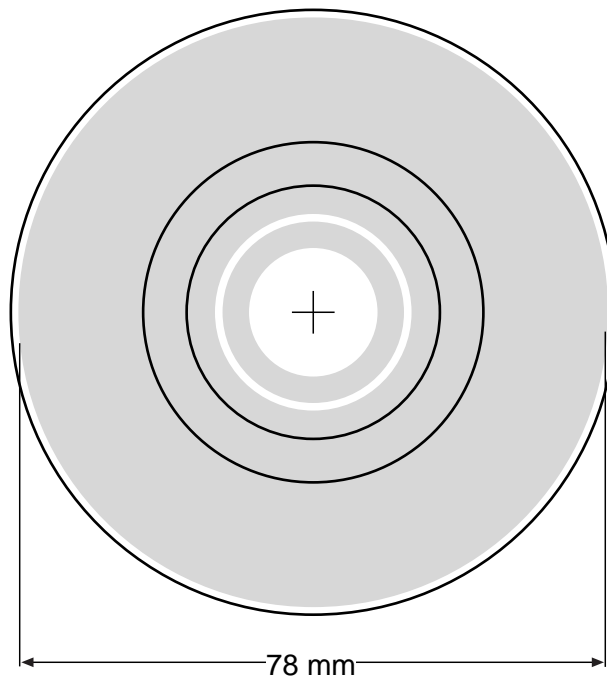



SPEZIFIKATION ■ Single CD Coverstecktasche

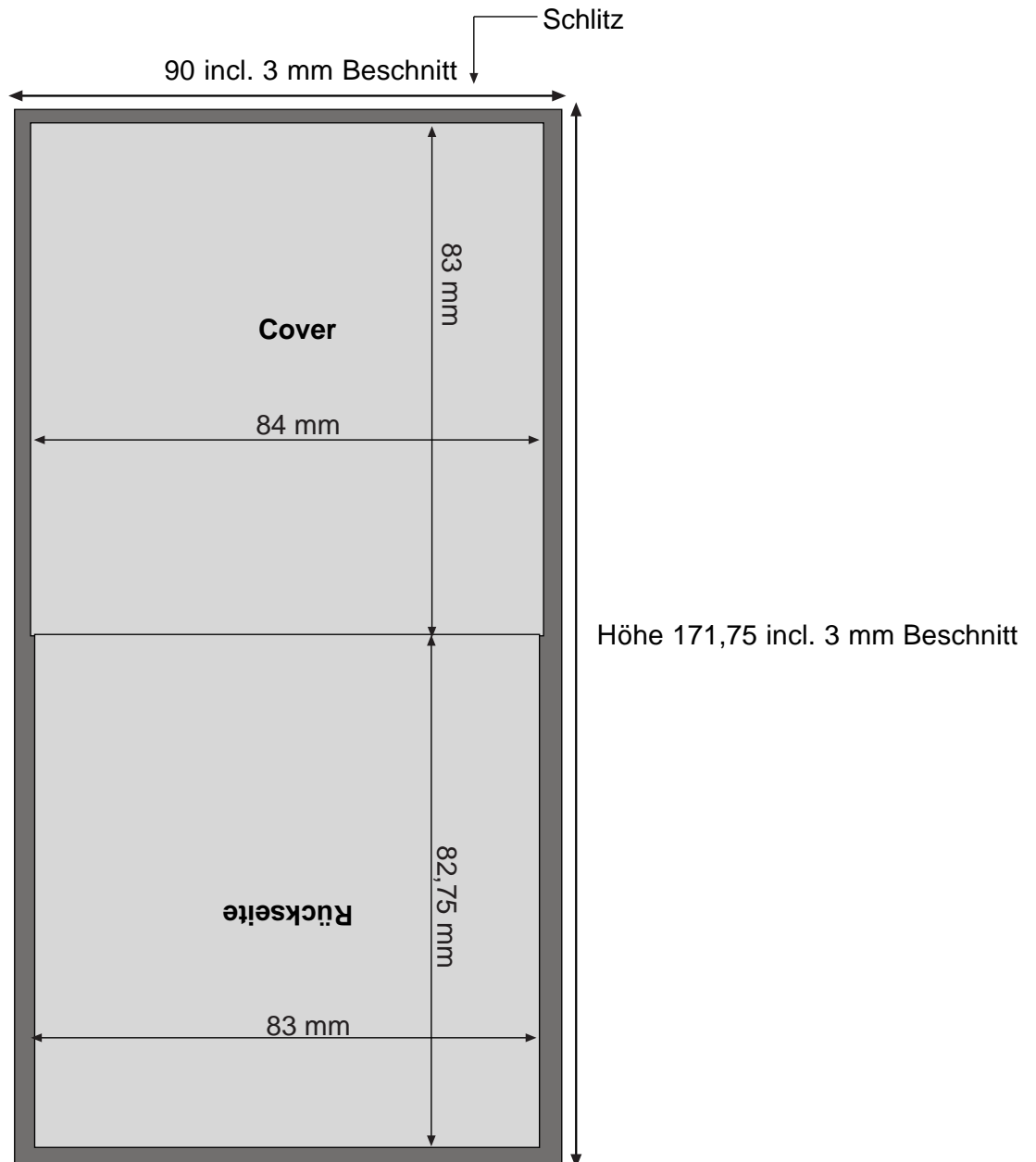



SPEZIFIKATION ■ Visitenkarten CD

Der Labelaufdruck kann ohne Aufpreis aus 2 verschiedenen Farben bestehen.

Farbangabe in PANTONE COATED (CVC) oder CMYK

Angabe der Druckreihenfolge

Kein Beschnitt!

Anlage der Druckfläche nur innerhalb des CD Kreises von 17-117 mm

Druckelemente: randscharf, ohne Überstrahlung

0-16 mm CD Loch (Mittelpunkt durch zusätzliches Passzeichen kennzeichnen)

16-83 x 56 mm Druckfläche

24-26 mm unbedruckbarer Stapelring

2 mm Eckradius

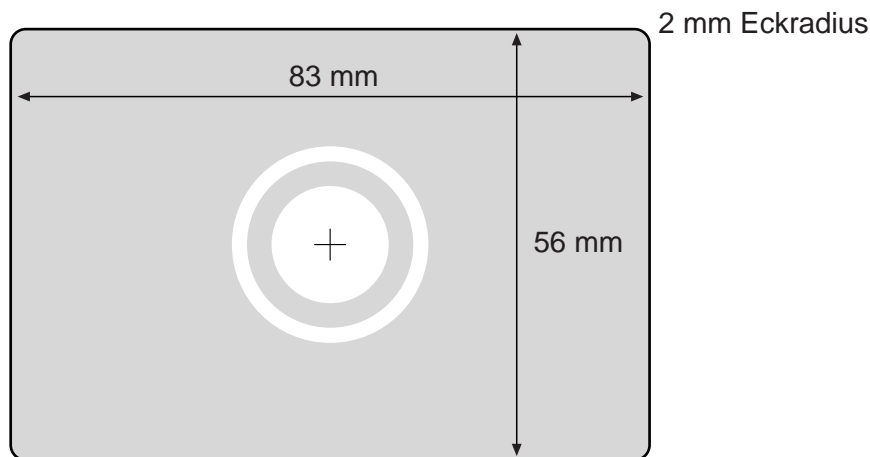



SPEZIFIKATION ■ DVD Label

Der Labelaufdruck kann ohne Aufpreis aus 2 verschiedenen Farben bestehen.

Farbangabe in PANTONE COATED (CVC) oder CMYK

Angabe der Druckreihenfolge

Kein Beschnitt!

Anlage der Druckfläche nur innerhalb des DVD-Kreises von 17-117 mm

Druckelemente: randscharf, ohne Überstrahlung

0-17 mm DVD-Loch (kein Passzeichen innerhalb des DVD-Lochs)

17-117 mm Druckfläche

25-26 unbedruckbarer Stapelring

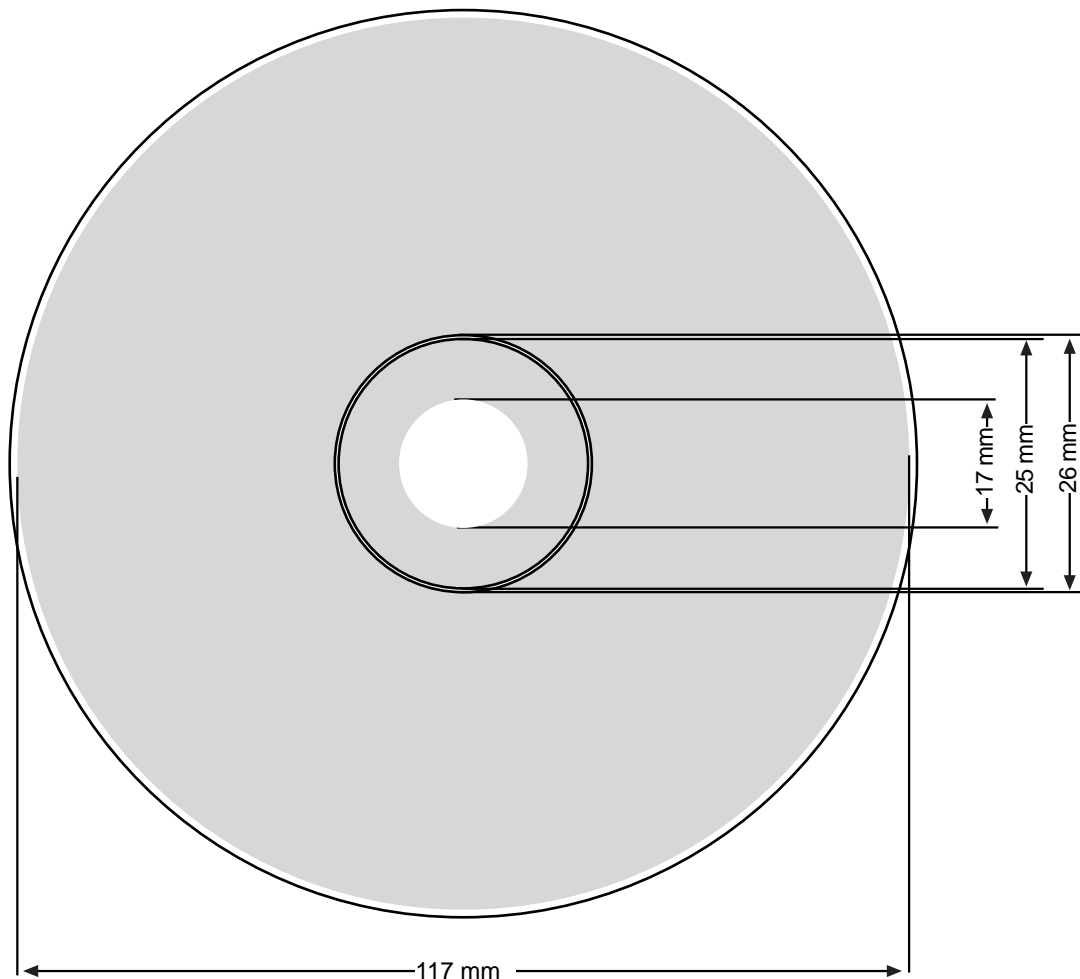



SPEZIFIKATION ■ DVD Booklet DVD Box

Angelegt als ausgeschossene Booklet-Doppelseiten,

Seite an Seite im Bund auf Stoß montiert und ohne Beschnitt im Bundbereich

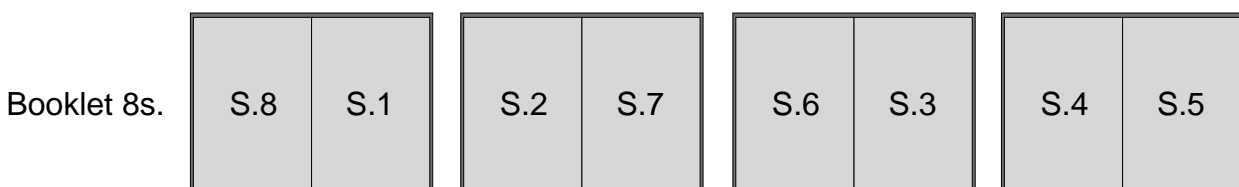
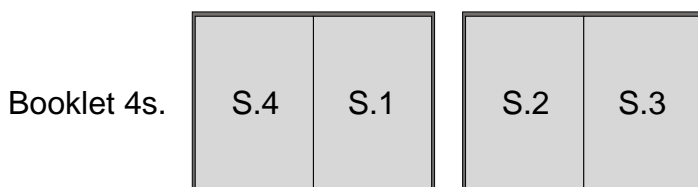
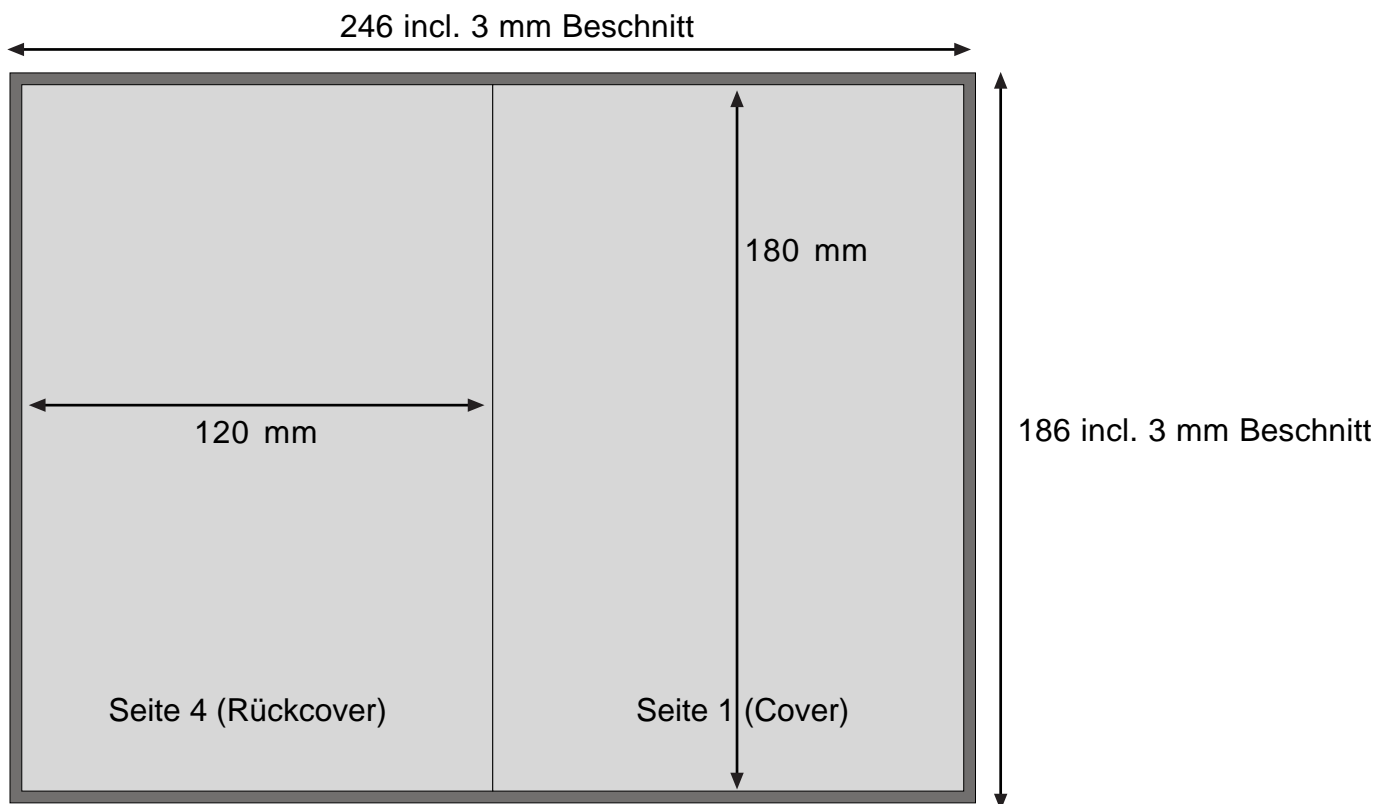



SPEZIFIKATION ■ DVD Booklet Superjewelbox

Angelegt als ausgeschossene Booklet-Doppelseiten,

Seite an Seite im Bund auf Stoß montiert und ohne Beschnitt im Bundbereich

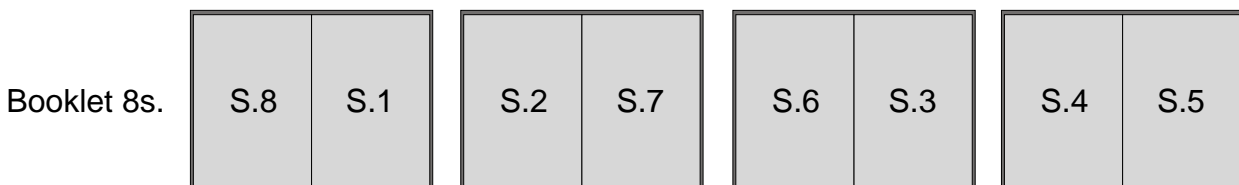
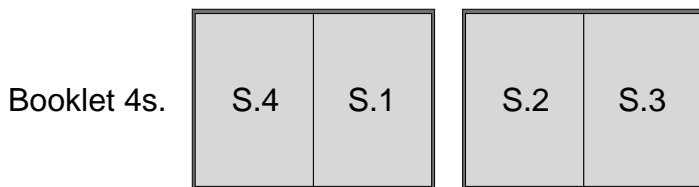
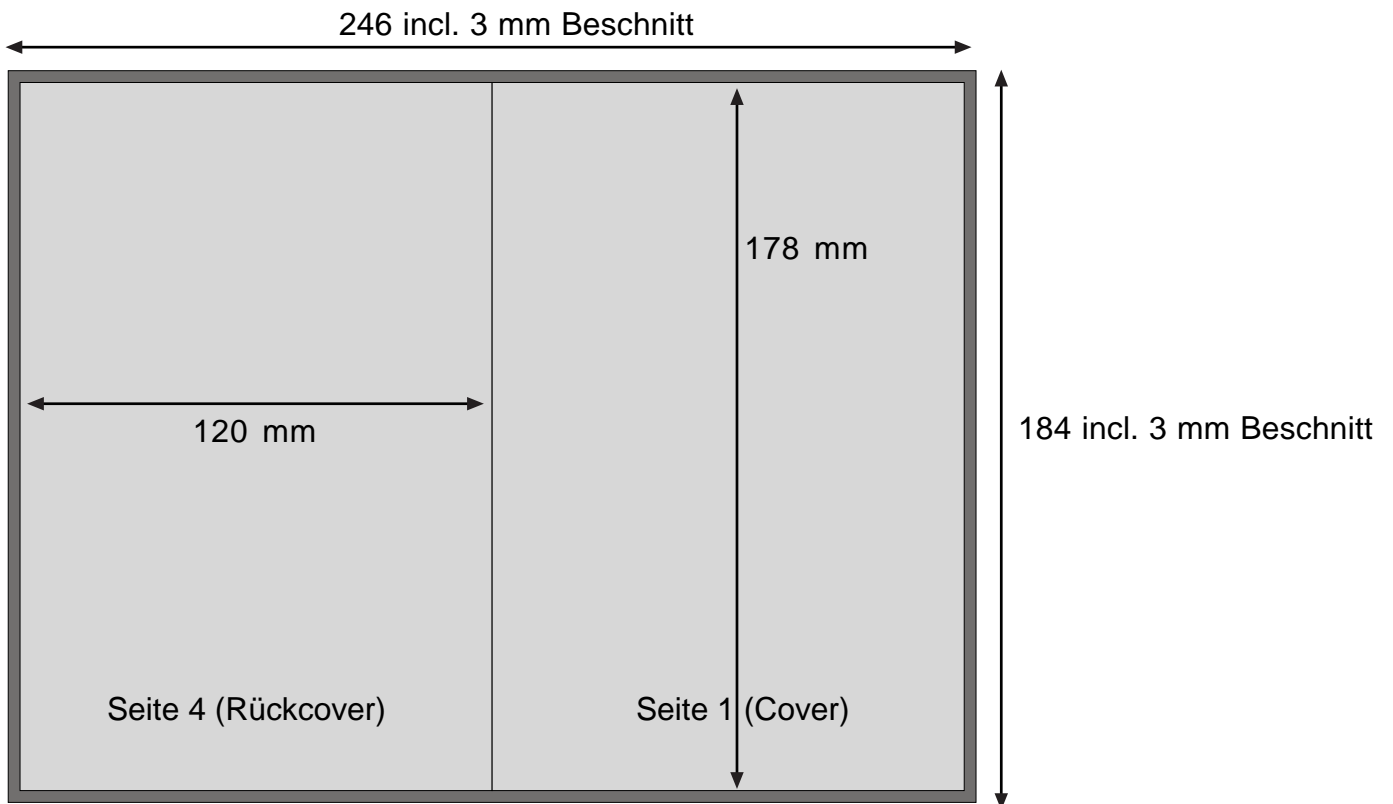

SPEZIFIKATION ■ DVD Inlay DVD Box

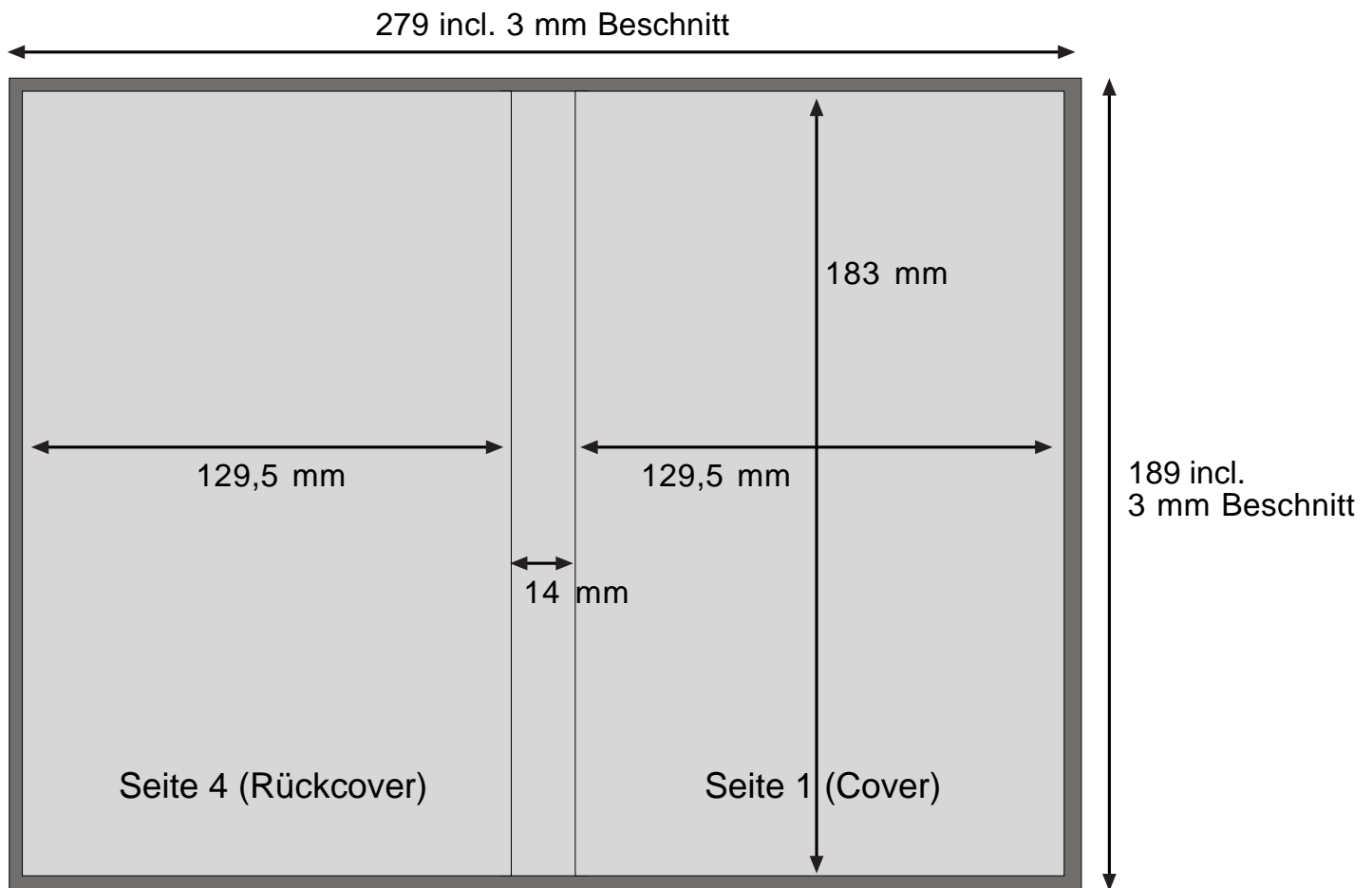



SPEZIFIKATION ■ DVD Inlay Superjewelbox

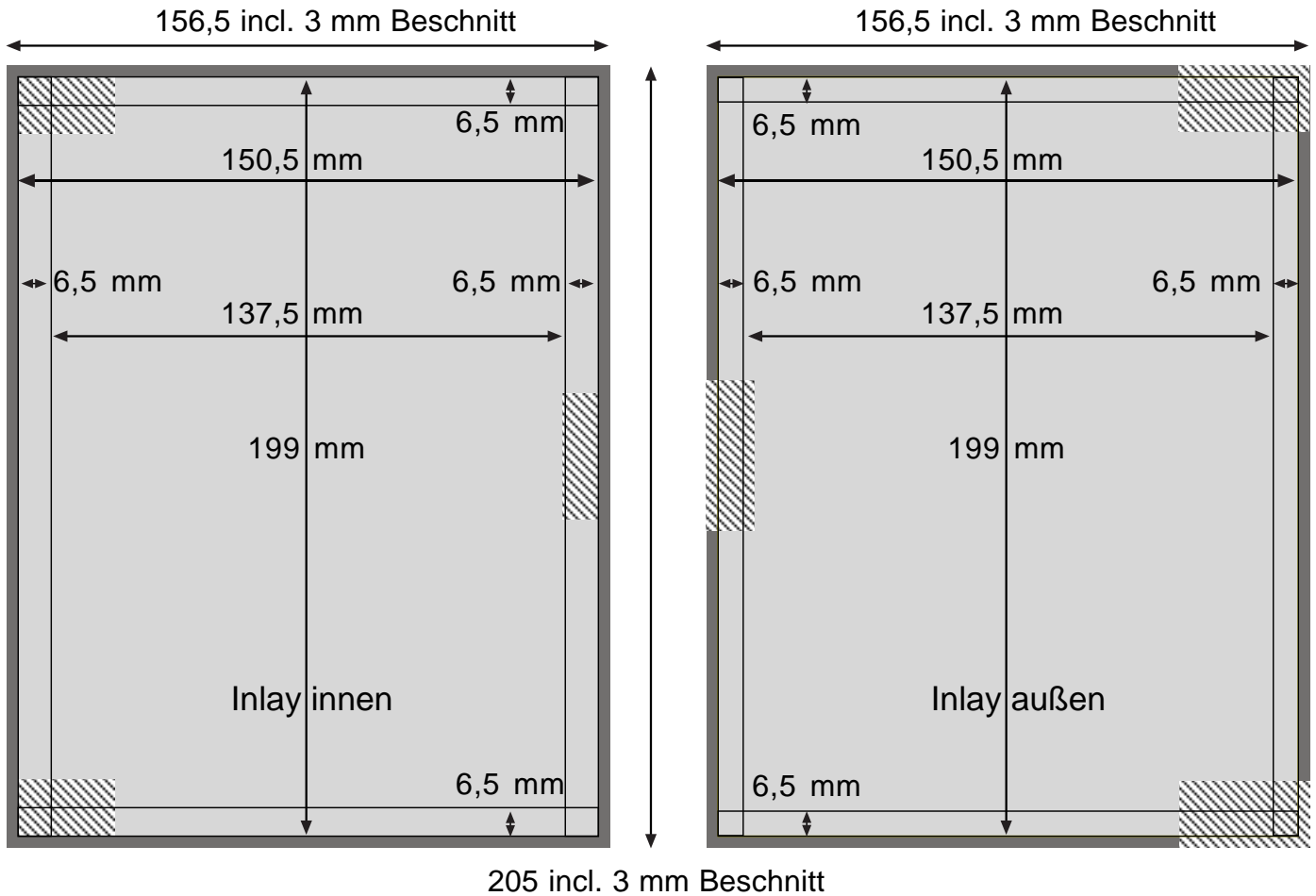

 Nicht lesbare Druckfläche



SPEZIFIKATION ■ DVD Digipak™

Spezifikationen für mehrseitige Digipaks können Sie jederzeit bei uns anfordern!

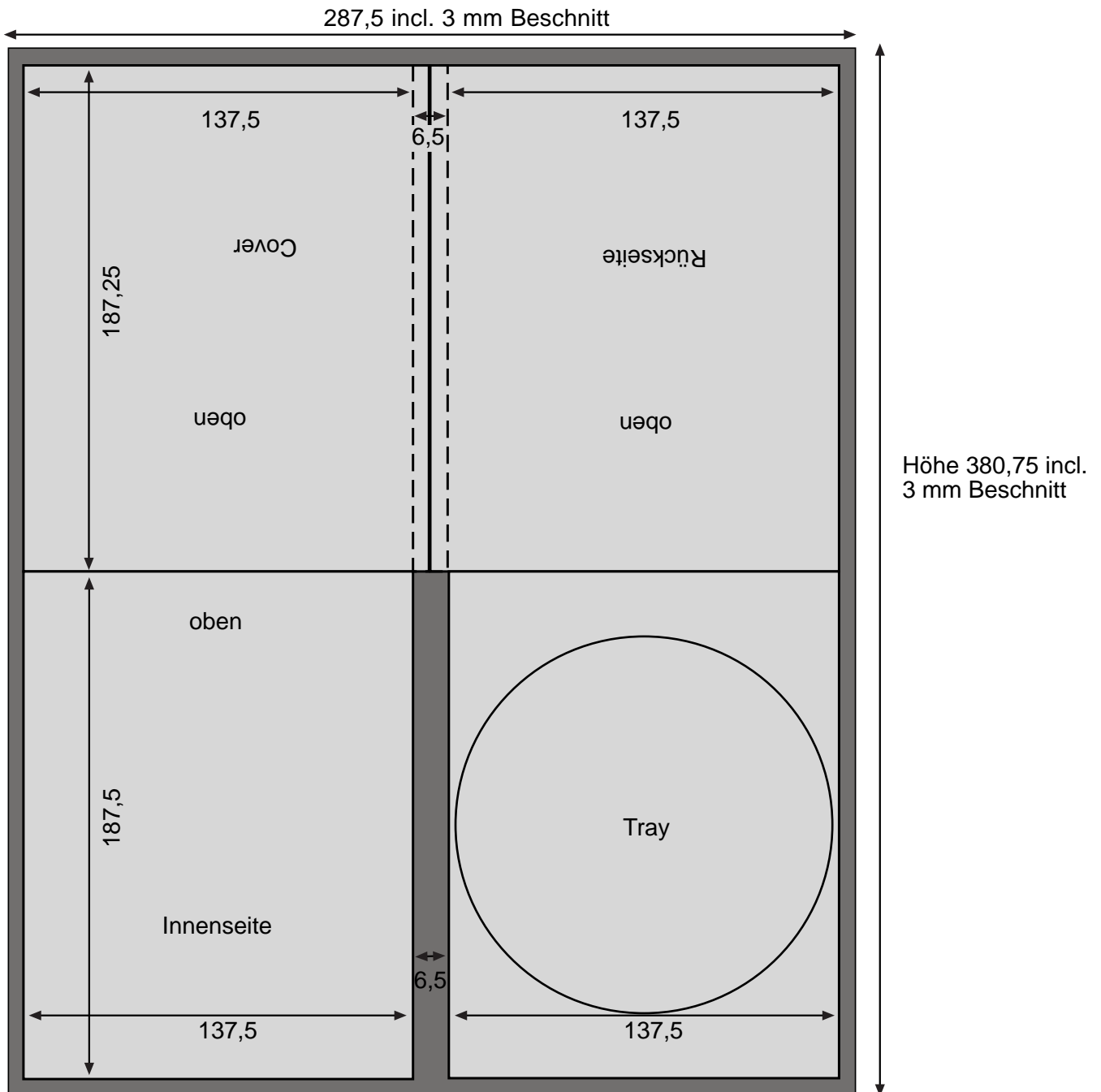



SPEZIFIKATION ■ DVD Snapboxpak

Spezifikationen für mehrseitige Digipaks können Sie jederzeit bei uns anfordern!

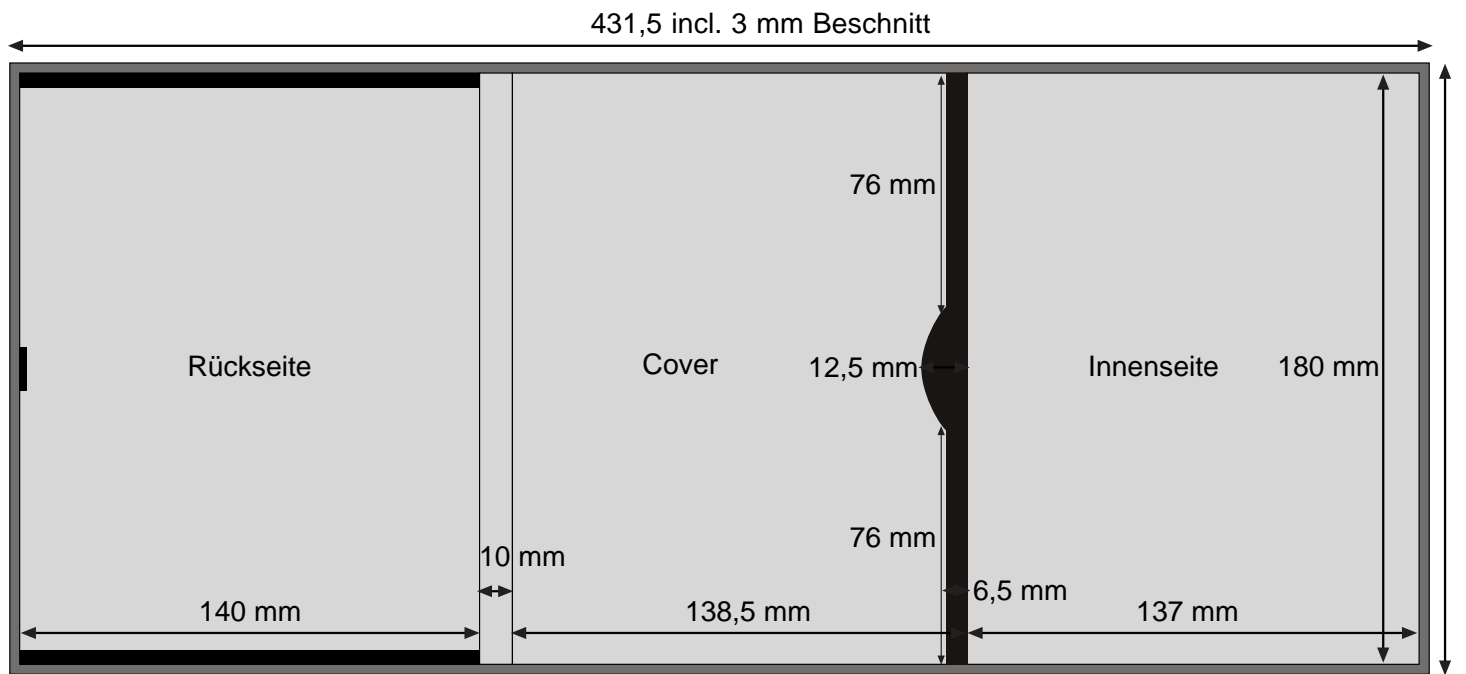

Höhe 186 incl.
3 mm Beschnitt

 = Verschuß verdeckt diesen Teil des Covers



Auftrag

Auftraggeber/Rechnungsempfänger

Lieferanschrift

(nur, wenn abweichend vom Auftraggeber)

Firma: _____

Name: _____

Straße: _____

PLZ, Ort: _____

Telefon: _____

Fax: _____

Firma: _____

Name: _____

Straße: _____

PLZ, Ort: _____

Telefon: _____

CD/DVD Titel: _____

Fax: _____

Der Auftraggeber erklärt, sämtliche Rechte zur mechanischen Vervielfältigung, eingeschlossen die Rechte der Vervielfältigung von Software, Musik, Video, Film, Daten von Eingangsmedien, welche an COOLMUSIC weitergegeben wurden, zu besitzen. Er leistet Gewähr dafür, daß sämtliche anfallenden GEMA-, Copyright- oder sonstige anfallenden Gebühren an die zuständigen Stellen abgeführt werden und jedenfalls COOLMUSIC damit in keiner Weise in Anspruch genommen wird. Der Auftraggeber hält diesbezüglich COOLMUSIC in jeder Richtung schad- und klaglos insbesondere für jedwede Forderungen Dritter inklusive Forderungen von Copyright- und ähnlichen Organisationen sowie etwaigen Anwalts- und Gerichtskosten, die sich aus einer behaupteten oder tatsächlichen Verletzung von derartigen Rechten ergeben. Der Auftraggeber erklärt weiter, die allgemeinen Geschäftsbedingungen von COOLMUSIC gelesen, verstanden und akzeptiert zu haben.

▶ Ich beauftrage COOLMUSIC mit der Produktion laut Angebot Nr. _____

ODER

▶ Hiermit gebe ich bei COOLMUSIC folgende Bestellung auf: Glasmaster Audio ____ : ____ Minuten

Stückzahl

Maxi CD

CD

2 CD

Single CD

Visitenkarten CD

DVD 5

DVD 9

Label __ f.

Labeluntergrunddruck weiß

__ s. Booklet __/ __f.

__ s. Folder __/ __f.

__ s. Poster __/ __f.

Inlay __/ __f.

__ s. Digipak __/ __f.

__ s. Snapboxpak

Maxibox

CD Box

Tray schwarz

Tray transparent

Tray weiß

2 CD Tray schwarz

2 CD Tray transparent

Coverstecktasche 4f.

Stecktasche weiß

Papiertasche

Plastiktasche

DVD Box schwarz

DVD Box transparent

DVD Box weiß

Superjewelbox

Cellophanierung

ROM

Enhanced CD

CD Standard Premaster

CD Enhanced Premaster

CD Soundoptimierung

GEMA Abwicklung

LC Code

Grafik-Check

Premaster-Check

Sonstiges: _____

Datum, Ort, Unterschrift Auftraggeber (ggf. Firmenstempel)

Allgemeine Geschäftsbedingungen

(Stand 01.05.2005)

COOLMUSIC GMBH, Blaffertsberg 51, D-42369 Wuppertal
(Im folgenden "COOLMUSIC" genannt)**§1 Vorbemerkung**

- (1) Gegenstand des Vertrags sind die Herstellung von Ton-, Bild- und Datenträgern und damit zusammenhängende Dienstleistungen.
- (2) Die Lieferungen, Leistungen und Angebote erfolgen ausschließlich auf der Grundlage dieser Allgemeinen Geschäftsbedingungen (AGB). Dies gilt auch für zukünftige Geschäftsbeziehungen. Abweichungen von diesen AGB sind nur wirksam, wenn diese schriftlich bestätigt werden.
- (3) Alle Angebote sind freibleibend und unverbindlich.

§2 Lieferzeiten und Produktionsbeginn

- (1) Es werden keine Lieferfristen und Liefertermine vereinbart.
- (2) Eine Produktion beginnt erst, wenn alle erforderlichen Unterlagen unter Einhaltung der Spezifikationen von COOLMUSIC bei COOLMUSIC eingegangen sind. Zu den erforderlichen Unterlagen gehören: 100% Vorauskasse, Premaster, Grafikdateien, GEMA-Bestätigung sowie das ausgefüllte und unterschriebene COOLMUSIC Auftragsformular.

§3 Bestellung und Annahme des Auftrags

- (1) Mit der Vorauszahlung des Rechnungsbetrags oder mit einem schriftlichen Auftrag tritt die Bestellung des Auftraggebers über die in der Rechnung bzw. Auftrag enthaltenden Posten in Kraft. COOLMUSIC behält sich vor, diese Bestellung zu überprüfen und ggf. den Auftrag abzulehnen. Evtl. anfallende Zusatzkosten können bei Produktionsbeginn gezahlt werden.
- (2) Wenn nach dem Eingang der Vorauszahlung kein Widerspruch von COOLMUSIC eingelegt wird, gilt dies als Auftragsannahme zu den AGB von COOLMUSIC.
- (3) Der Auftraggeber kann von der Bestellung nicht zurücktreten. Nur in Ausnahmefällen akzeptiert COOLMUSIC eine Stornierung des Auftraggebers nach den Bedingungen von COOLMUSIC. Alle angefallenen Kosten sowie eine Storngebühr werden nach dem Bemessen von COOLMUSIC mit der Rechnung verrechnet.

§4 Umfang und Ausführung des Auftrags

- (1) Für den Lieferumfang ist die schriftliche Rechnung maßgebend. Eine produktionsbedingte Abweichung der Liefermenge pro beauftragtem Titel von plus/ minus 10% wird vom Auftraggeber akzeptiert.
- (2) Die Verlizenzierung erfolgt durch den Auftraggeber.
- (3) Der Auftraggeber liefert an COOLMUSIC das zur Durchführung des Auftrags erforderliche Produktionsmaterial, wie z. B. Premaster, Grafikdateien etc. entsprechend den Spezifikationen von COOLMUSIC. COOLMUSIC erhält ausschließlich Duplikate.
- (4) Der Auftraggeber haftet für technisch einwandfreies Produktionsmaterial wie Premaster und Grafikdateien. COOLMUSIC ist nicht verpflichtet, die Ausführungsunterlagen zu überprüfen, oder die produzierten Bild-, Ton-, und Datenträger abzuhören. Liefert der Kunde Produktionsmaterial, welches nicht den Spezifikationen von COOLMUSIC entspricht, so ist COOLMUSIC berechtigt, das Produktionsmaterial zu Lasten und auf Kosten des Auftraggebers zu ergänzen, zu verbessern oder zurückzusenden.
- (5) Teil- und Vorlieferungen sind zulässig.
- (6) Jegliches für die Produktion vom Auftraggeber bereitgestelltes Produktionsmaterial muss von COOLMUSIC nicht archiviert werden. COOLMUSIC ist berechtigt, das Material nach Auftragsausführung zu vernichten. Die vom Auftraggeber bezahlten Kosten für Glasmaster (Stamper), Kopiermaster (Tape Master) oder andere Duplizierungsmaster umfassen lediglich die von COOLMUSIC in diesem Zusammenhang gebrachten Serviceleistungen. Glasmaster und/oder Kopiermaster selbst sind nicht Eigentum des Auftraggebers.
- (7) Wünscht der Auftraggeber, dass die Lieferung oder Teile hiervon an Dritte geliefert und/oder fakturiert werden, so ist und bleibt der Auftraggeber weiterhin Vertragspartner. Der Auftraggeber verpflichtet sich, keine Geschäfte unter Umgehung von COOLMUSIC mit deren Vor- und Subunternehmer abzuschließen.

§5 Versand

- (1) Sofern nichts besonderes vereinbart ist, bestimmt COOLMUSIC den Transportweg und die Transportmittel. Dabei wird nicht für den billigsten Versand gehaftet.
- (2) Wünscht der Auftraggeber Lieferung an Dritte, so werden diese Mehrkosten für Verpackung und Transport gesondert in Rechnung gestellt.

§6 Gefährübergang

- (1) Bei allen Sendungen geht die Gefahr mit Beginn der Verladung, spätestens mit der Übergabe an den Transporteur auf den Auftraggeber über.
- (2) Wird die Lieferung auf Veranlassung des Auftraggebers verzögert oder auf seine Veranlassung hin auf Lager genommen, so geht die Gefahr mit dem Zeitpunkt der Lieferbereitschaft von COOLMUSIC auf den Auftraggeber über. Rücksendungen laufen auf Kosten und Gefahr des Auftraggebers, sofern die Rücksendung nicht auf einer berechtigten Reklamation wegen Falschlieferung oder technischer Mängel (Fabrikations- oder Materialfehler) beruht. Der Nichterhalt einer Sendung ist spätestens 14 Tage nach Begleichung der Rechnung anzuzeigen.

§7 Preise

- (1) Maßgeblich sind die in der Rechnung genannten Preise. Zusätzliche Lieferungen und Leistungen werden gesondert berechnet, insbesondere auch der Mehraufwand, der durch die Nichteinhaltung der Spezifikationen entsteht.

§8 Zahlungen

- (1) Für die Herstellung von Bild-, Ton- und Datenträgern wird der Gesamtbetrag als Vorkasse erhoben. Die Produktion erfolgt erst nach Eingang der Vorkasse sowie allen weiteren erforderlichen Unterlagen nach den Spezifikationen von COOLMUSIC.
- (2) Alle Zahlungen werden stets zunächst auf die Kosten (evtl. Mahnspeisen, Prozesskosten, etc.), sodann auf die Zinsen und zuletzt auf die Hauptforderung zwar auf die jeweils älteste Schuld angerechnet. Entgegenstehende Weisungen des Auftraggebers sind unwirksam.
- (3) Schecks und Wechsel werden nur erfüllungshalber und unter Berechnung jeweils banküblichen Diskont- und Einzugsspesen entgegengenommen. Diskontspesen werden unabhängig vom Zeitpunkt der Wechselannahme vom Fälligkeitstag der Forderung an berechnet und sind sofort fällig.
- (4) Im Falle des Zahlungsverzuges ist COOLMUSIC berechtigt, Verzugszinsen in Höhe der Zinsen für die Inanspruchnahme von Bankkrediten, mindestens jedoch in Höhe von 4% über dem jeweiligen Diskontsatz der Deutschen Bundesbank zu berechnen. Die Geltendmachung weiterer Verzugschäden bleibt durch diese Regelung unberührt.

§9 Erfüllungsort und Gerichtsstand

- (1) Für alle Rechten und Pflichten aus der Geschäftsverbindung ist Wuppertal Erfüllungsort.
- (2) Es gilt das Recht der Bundesrepublik Deutschland.

§10 Eigentumsvorbehalt

- (1) Alle gelieferten Gegenstände verbleiben bis zur vollständigen Bezahlung sämtlicher Forderungen des jeweiligen Auftraggebers aus der Geschäftsbeziehung Eigentum von COOLMUSIC. Der Auftraggeber ist zur Veräußerung der Vorbehaltsware nur im gewöhnlichen Geschäftsverkehr und nur solange berechtigt, als er sich nicht in Verzug findet. In diesem Fall ist COOLMUSIC zur Verwertung der Ware berechtigt. Wenn der Auftraggeber Ware weiterverkauft, so hat er den Eigentumsvorbehalt seinen Abnehmern gegenüber aufrecht zu erhalten. Die Forderung des Auftraggebers aus der Weiterveräußerung von Vorbehaltsware werden bereits jetzt an COOLMUSIC abgetreten. Die Abtretung von Forderungen gegen COOLMUSIC durch den Auftraggeber ist ausgeschlossen. Der Auftraggeber verpflichtet sich, den Eigentumsvorbehalt oder die Sicherungsabtretung offenzulegen. Falls im Vorbehaltsverhältnis von COOLMUSIC stehende Ware oder dem zur Sicherheit abgetretene Forderungen von Dritten gepfändet oder beschlagnahmt werden, ist COOLMUSIC durch Übersendung des Pfändungs- oder Beschlagnahmungsprotokolls unverzüglich zu benachrichtigen. Alle Kosten einer Intervention von COOLMUSIC trägt der Auftraggeber.

§11 Gewährleistung, Haftung

- (1) Die Lieferungen sind nach Empfang auf Ihre Ordnungsmäßigkeit zu überprüfen. Der Auftraggeber hat offensichtliche Mängel spätestens innerhalb von 8 Tagen nach Eingang der Ware am Bestimmungsort schriftlich unter Befügung des Packzettels zu rügen.
- (2) Farbabweichungen auf den Bild-, Ton- und Datenträgern oder bei Druckmaterialien im Vergleich zur Vorgabe berechtigen den Auftraggeber nicht zur Ablehnung der Abnahme und stellen keinen Fehler dar, der zur Minderung, Wandlung oder zu Schadenersatz berechtigt.
- (3) Die Gewährleistung des Auftraggebers im Falle mangelhafter Lieferung ist nach Wahl von COOLMUSIC auf Nachbesserung oder Ersatzlieferung beschränkt.
- (4) Die Gewährleistung entfällt, wenn der Auftraggeber der Aufforderung von COOLMUSIC zur Rücksendung der beanstandeten Ware nicht umgehend nachkommt.
- (5) Schadenersatzansprüche aus Unmöglichkeit, wegen Nichterfüllung, aus positiver Forderungsverletzung, aus Verschulden bei Vertragsschluss oder unerlaubter Handlung sind ausgeschlossen.
- (6) Die Haftung für Folgeschäden ist ausgeschlossen.

§12 Zurückbehaltung und Aufrechnung

- (1) Der Auftraggeber kann nur mit unbestrittenen oder rechtskräftig festgestellten Gegenforderungen die Aufrechnung erklären und auch nur wegen solcher Forderungen ein Zurückbehaltungsrecht geltend machen.

§13 Gewerbliche Schutzrechte

- (1) Der Auftraggeber garantiert, dass er alle Herstellungsrechte für die herzustellenden Bild-, Ton- und Datenträger einschließlich der dazugehörenden Labels, Texthefte und Inlays besitzt. Der Auftraggeber versichert und steht dafür ein, dass eine solche Herstellung keine Verletzung der Urheber- oder sonstiger Schutzrechte darstellt. Der Auftraggeber hat COOLMUSIC von jeglichen Kosten schadlos zu halten und von jeglichen Ansprüchen freizustellen, die im weitesten Sinne aufgrund von Urheber- oder sonstigen Rechten in Zusammenhang mit der Herstellung der in Auftrag gegebene Bild-, Ton-, und Datenträger geltend gemacht werden. Der Auftraggeber verpflichtet sich ferner, die jeweils fälligen Gebühren nach der Wahl von COOLMUSIC vor Produktionsbeginn unmittelbar an die GEMA (Gesellschaft für musikalische Aufführungs- und mechanische Vervielfältigungsrechte) zu bezahlen.

- (2) Es wird darauf hingewiesen, dass beim Export der gelieferten Ware möglicherweise Urheberrechte oder verwandte Schutzrechte Dritter in anderen Staaten entgegenstehen. COOLMUSIC lehnt hierfür jede Haftung ab, wenn der Auftraggeber von den Inhabern solcher ausländischen Rechte in Anspruch genommen wird.

§13 Schlussbestimmungen

- (1) Mündliche Abreden bedürfen zu ihrer Wirksamkeit der schriftlichen Bestätigung durch COOLMUSIC.
- (2) Sollte eine der vorgenannten Klauseln unwirksam sein, so tritt an ihre Stelle eine Regelung, die im wirtschaftlichen Ergebnis der unwirksamen Klausel am nächsten kommt. Die Gültigkeit dieser AGB wird dadurch nicht berührt.

© 2006 COOLMUSIC® CD PRESSUNG, CD ROM DUPLIKATION & DVD HERSTELLUNG